



# SCENITECH

---

# Audiovisuel

*Emotion • Eclairage • Technique du spectacle*  
*Etude • Conception • Réalisation*

## CATALOGUE DE LOCATION

### 2025-2026

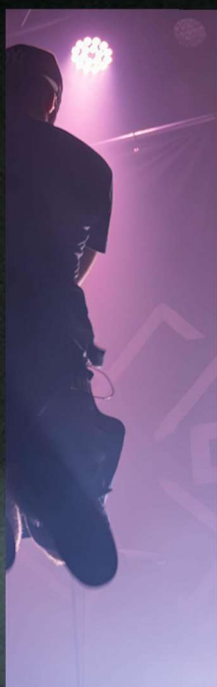

# MATERIEL D'ECLAIRAGE



## Ayrton - Diablo

Lyre spot LED blanche à couteaux - 300W - Zoom de 7° à 53° - Trichromie CMY - Gobos Rotatifs Prisme - Iris



## Chauvet - Maverick Storm 1 Wash

Lyre wash LED 19x20w RGBW IP65 - Zoom de 6,7° à 56,5° - Fonction Pixel to Pixel



## Starway - Quasar

Projecteur LED IP65 - Tilt motorisé 180°  
Fonction strobe 392 x 1,6W blanc froid  
Fonction Wall washer : 780 x 1W RGB



## Starway - SLIMKOLOR 1810 UHD

Projecteur LED IP65 - 18x10 W - RGBWA-UV



## MA Lighting - GrandMA 3 light tourpack

Console GrandMA 3 light - Kit comprenant 2 switches Agora Ghost 2 pour liaison Fibre Optique + 1 Node 8 univers + PC de supervision régie (écran tactile supplémentaire en remote)



## MA Lighting - GrandMA 3 OnPC tourpack

Console GrandMA 3 OnPC - Kit comprenant 1 Command Wing MA3 + 1 PC + 1 Ecran tactile 21''  
Option : 2° écran tactile

SAS SCENITECH Audiovisuel - Pierre Becouze : 06 50 65 20 21  
2 Rue du bois - 63290 Limons - SIRET : 942 222 795 00018

Notre parc matériel évolue très régulièrement, n'hésitez pas à nous contacter pour toute question !

# MATERIEL D'ECLAIRAGE



## Thomas - ACL250

Série ACL 8 lampes 250W 24V - Équipées de P17-16A 110V - Rallonges fournies



## DTS - PAR64

Projecteur PAR64 - 1000 Watts - Halogène  
Plusieurs modèles de lampes disponibles



## DTS - Scena 1000 PC

Projecteur Plan Convexe - 1000 Watts  
Halogène - Zoom manuel de 10 à 64°

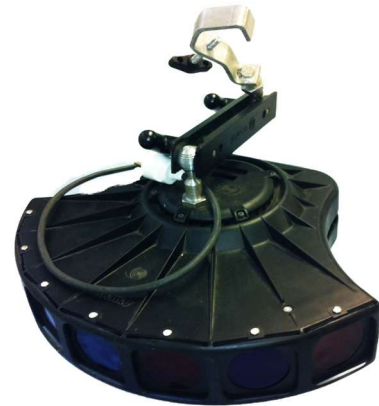

## Coemar - Versatile

Projecteur Multirayons - 800 à 1000 Watts



## BeamZ Pro - BTM250FC

Projecteur Fresnel LED 250w - RGBALC -  
Zoom motorisé de 15° à 55° - Flicker Free -  
IP20



## BeamZ Pro - Neutron DOT

Projecteur LED à effet blinder - LED centrale  
60W blanc chaud + ambre (effet tungstène) -  
Pixels RGB effet Aura - IP65

SAS SCENITECH Audiovisuel - Pierre Becouze : 06 50 65 20 21  
2 Rue du bois - 63290 Limons - SIRET : 942 222 795 0018

Notre parc matériel évolue très régulièrement, n'hésitez pas à nous contacter pour toute question !

# ECRANS LED



## Remorque 5x3m - P7mm

Remorque écran 5m x 3m hauteur réglable de 0.70 à 2.50m sous écran  
Dalles Pixelight Lynx 7 - Pitch 7.8mm - Format 16:10  
Résolution : 640 x 384 pixels - Entrée HDMI / SDI / DVI  
Consommation : 3x20A sur alimentation P17-32A tétra - Livraison /  
Installation par nos soins - Poids total : 3T500

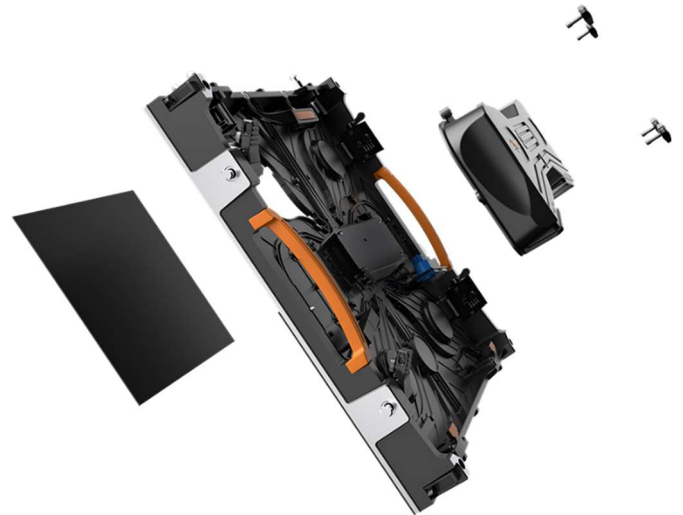

## Absen - DW2

Dalles indoor - Pitch 2,9mm - Carte réception  
Novastar A5S+ - Refresh rate 3840 Hz  
Luminosité : 1000 Nits - Contraste 7000:1 -  
Consommation moyenne : 230W/m<sup>2</sup> -  
Montage suspendu ou posé au sol (stacking)

SAS SCENITECH Audiovisuel - Pierre Becouze : 06 50 65 20 21  
2 Rue du bois - 63290 Limons - SIRET : 942 222 795 00018

Notre parc matériel évolue très régulièrement, n'hésitez pas à nous contacter pour toute question !

# ECRANS LED



## Lightlink - Glory E 4.8

Dalles outdoor - Pitch 4.8mm - Haute définition  
Éléments de 500 x 500mm et 500 x 1000mm  
Curve par pas de 5° de -10 à +10°



## Novastar - VX4S / VX6S

Contrôleur d'écrans LED Novastar 4 ou 6 sorties - Contrôle jusqu'à 2 600 000 ou 3 900 000 pixels au total - Entrée HDMI ou SDI  
Contrôle à distance possible



## Novastar - VX600

Contrôleur d'écrans LED Novastar 6 sorties  
Contrôle jusqu'à 3 900 000 pixels au total  
2 sorties fibre permettant la transmission sur longues distances - Entrée HDMI ou SDI  
Contrôle à distance possible



## Blackmagic Design - ATEM Mini Pro

Mélangeur vidéo 4 entrées 1 sortie HDMI -  
Incrustations - Picture In Picture - Sortie Web

SAS SCENITECH Audiovisuel - Pierre Becouze : 06 50 65 20 21  
2 Rue du bois - 63290 Limons - SIRET : 942 222 795 00018

Notre parc matériel évolue très régulièrement, n'hésitez pas à nous contacter pour toute question !

# MATERIEL DE SONORISATION



## **Nexo - PS15 R2**

Enceinte Façade ou retours - dB SPL : 136  
Boomer 15' compression 2' - Poids : 28kg -  
Ouverture : 100° x 55° - Accessoires  
disponibles : Lyre d'accroche



## **Nexo - STM S118 Touring Version**

Subwoofer - HP : 46cm - Puissance : 3000W  
Rendement : 146 dB SPL - Poids : 85 kg



## **Nexo - Geo S1210 ou S1230**

Enceintes de line array - Kit de 3x S1210 + 1x  
S1230 ou 3x S1210 - Transport en dollys -  
Poids Unitaire : 26 kg - Bumpers / système de  
stack disponibles - Ouverture : 80° ou 120°  
horizontal x 10 ou 30° vertical - Possibilité  
d'installation sur lyre horizontale de 1 enceinte  
Utilisation intérieur ou extérieur - Couplage  
avec STM S118 en sub

# MATERIEL DE SONORISATION



## Yamaha - DXR10

Enceinte amplifiée 2 voies 1,75" & 10" - 700 W continu - 131 dB SPL - Utilisation en façade ou retour de scène - Embase pour pied 0° & 7° - Traitement DSP intégré - Avec housse contre les intempéries



## Yamaha - DXS18XLF-D

Caisson de basses amplifiée 18" - 1300 W continu - 136 dB SPL - Utilisation en complément DXR 12 ou Géo S12 ou PS15R2 - Module I/O Dante - Embase pour pied à vis - Traitement DSP intégré - Avec housse contre les intempéries



## Yamaha - DXR12

Enceinte amplifiée 2 voies 1,75" & 12" - 700 W continu - 132 dB SPL - Utilisation en façade ou retour de scène - Embase pour pied 0° & 7° - Traitement DSP intégré - Avec housse contre les intempéries



## Soundcraft - Vi 1 + CSB tourpack

Console de mixage numérique jusqu'à 64 voies - 4 FX intégrés - 32 entrées et 24 sorties locales et jusqu'à 64 entrées - Carte MADI RJ45 incluse - Stagebox 32/16 inclus - Routeur Wifi inclus

SAS SCENITECH Audiovisuel - Pierre Becouze : 06 50 65 20 21  
2 Rue du bois - 63290 Limons - SIRET : 942 222 795 00018

Notre parc matériel évolue très régulièrement, n'hésitez pas à nous contacter pour toute question !

# MATERIEL DE SONORISATION



## Shure - UR4D+

Double liaison HF Shure UR4D - 2 boîtiers pocket et 4 émetteurs main disponibles - Capsules SM58 / Beta58 / Beta87 disponibles



## Shure - QLXD

Liaison Shure QLXD - 4 boîtiers pocket et 4 émetteurs main disponibles - Capsules SM58 / Beta58 / Beta87 disponibles - Livrées par 2 en rack



## Shure - PSM900 IEM

Système In Ear Monitors Shure PSM900 - 9 Récepteurs disponibles - 8 Émetteurs - Possibilité de faire des transmissions HF avec des récepteurs UR4D+ - Livré avec un combineur d'antennes Shure PA821 et une antenne déportée UA805

Micros :

Nous disposons d'un parc micros dont les références évoluent régulièrement - La liste des références ci-après sont donc à titre indicatif

Marque	Modèle
Shure	SM58
	SM57
	Beta 57
	Beta 58A
	SM81
	Beta 52A
Rode	NT3
BSS	AR133 DI
DPA	4466 micro serre-tête omni
Neumann	KM184 Stereo set
Sennheiser	E604
	E906
	E609
K&M	Petit pied perche
	Pied perche standard
	Pied embase ronde
	Petit Pied pour Grosse Caisse

# SCENE & STRUCTURE



## Chainmaster - Moteur 250kg D8

Moteur de levage 250kg - Commande directe  
Chaîne de 10m - Emerillon sur moteur et sur chaîne - Sac à chaîne inclus

## Chainmaster - Moteur 1000kg D8

Moteur de levage 1000kg - Commande directe  
Chaîne de 20m - Emerillon sur chaîne - Sac à chaîne inclus



## ASD - ALT470

Pied de levage à treuil - Hauteur max : 4,7m -  
CMU : 150kg - Empattement au sol : 1.8 x 1.8 m



## ASD - ALT600

Pied de levage à treuil - Hauteur max : 6m -  
CMU : 250kg - Empattement au sol : 2,40 x 2,40m



## ASD - ALT290

Pied de levage à treuil - Hauteur max : 2.9m -  
CMU : 60kg - Empattement au sol : 120cm

SAS SCENITECH Audiovisuel - Pierre Becouze : 06 50 65 20 21  
2 Rue du bois - 63290 Limons - SIRET : 942 222 795 00018

Notre parc matériel évolue très régulièrement, n'hésitez pas à nous contacter pour toute question !

# SCENE & STRUCTURE



## Entrepose – Système Crab

Système d'échafaudage multidirectionnel pour réalisation de tour de son / tour régie / Support d'écrans LED – Planchers / Toitures / Filet pour parois verticales disponibles

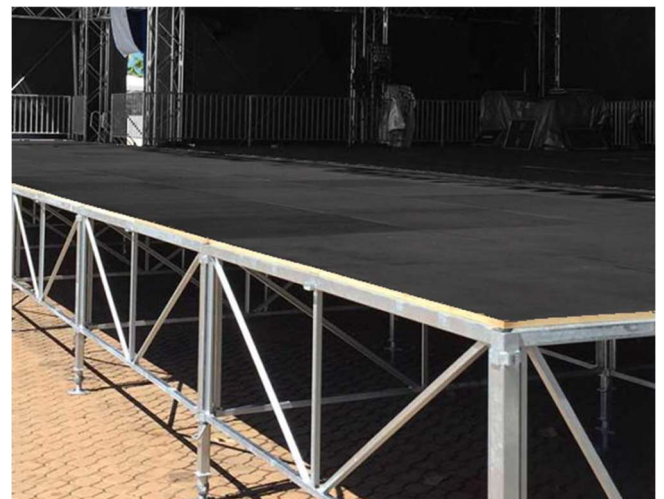
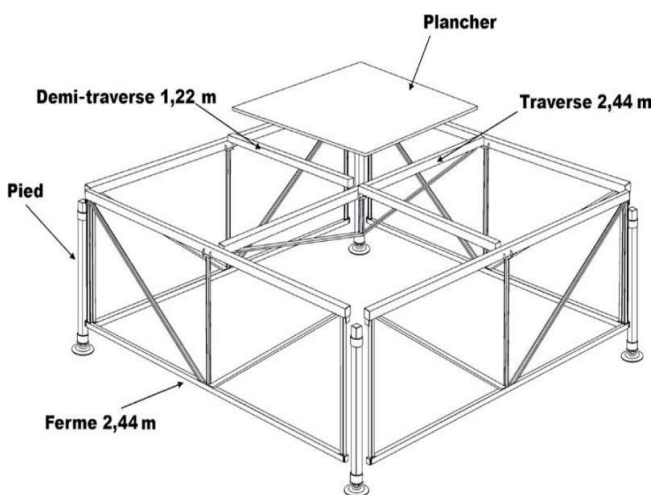

## Stacco – Scène traditionnelle

Système de plancher de scène en plateaux de 122 x 122 cm - Dimensions réalisables de 122 x 244 extensibles à l'infini par pas de 122cm

SAS SCENITECH Audiovisuel - Pierre Becouze : 06 50 65 20 21  
2 Rue du bois - 63290 Limons - SIRET : 942 222 795 00018

Notre parc matériel évolue très régulièrement, n'hésitez pas à nous contacter pour toute question !

# SCENE & STRUCTURE



## Sixty82 - Arc Roof 10x8m

Scène couverte noire avec le toit arrondi de 10m de large et 8m de profond et 7m de hauteur comprenant le plancher (indissociable)

Informations techniques :

- Charge : 2700 kg répartis
- Résistance au vent : 72 km/h avec les 3 côtés fermés
- 750 kg/m<sup>2</sup>
- 2x300 kg pour accroches son
- Hauteur plancher : de 100 à 140cm
- Possibilité d'extensions backline jardin, fond et cour
- Sous perchage en structure Trio 290mm noire et moteurs 250kg possible

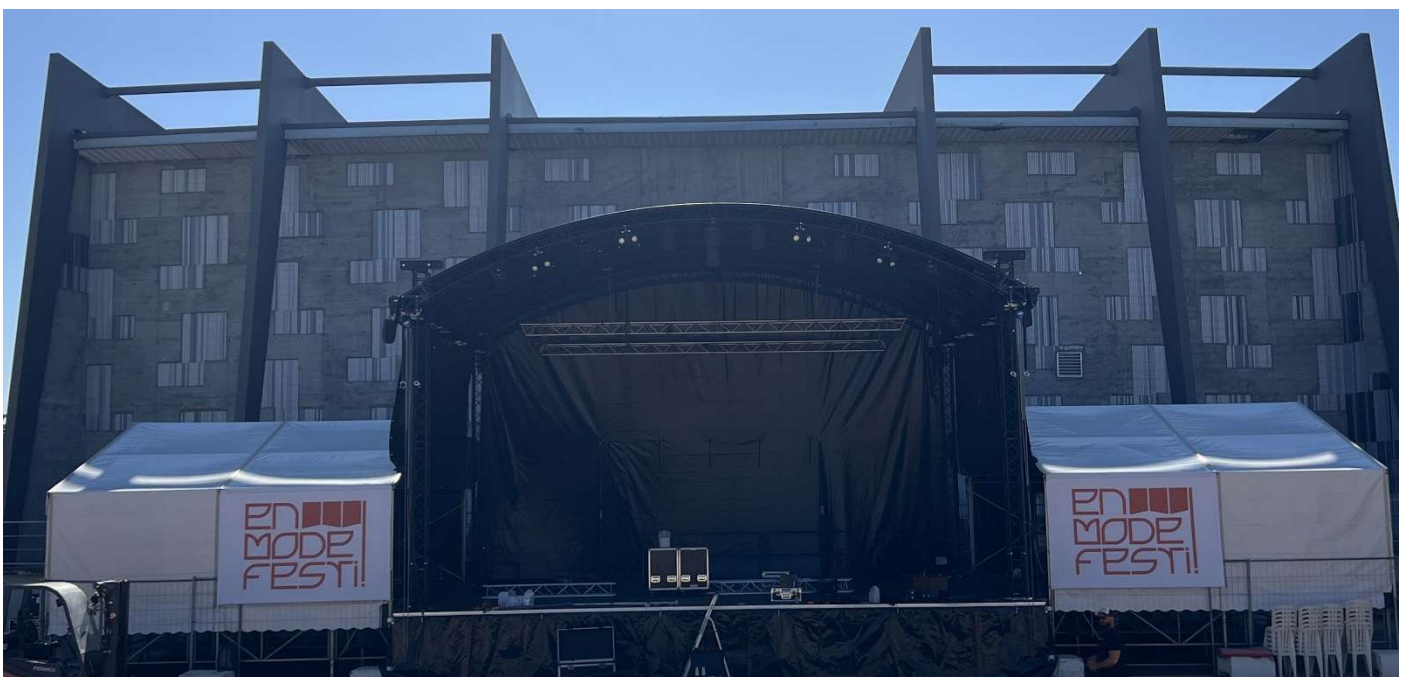

SAS SCENITECH Audiovisuel - Pierre Becouze : 06 50 65 20 21  
2 Rue du bois - 63290 Limons - SIRET : 942 222 795 00018

Notre parc matériel évolue très régulièrement, n'hésitez pas à nous contacter pour toute question !

# SCENE & STRUCTURE



## Europodium - Hybride Stage Car IV / Hydrau IV

Remorque scène couverte de 8m d'ouverture et 6m de profond (48m<sup>2</sup>) pour une clearance de 6m à la face et 4m au lointain

Informations techniques :

- Charge : 700 kg répartis
- Résistance au vent : 72 km/h avec les 3 côtés fermés
- 500 kg/m<sup>2</sup>
- 2x150 kg pour accroches son
- Hauteur plancher : de 70 à 100 cm
- Possibilité d'extensions backline jardin et cour
- Sous perchage en structure Trio 290mm et moteurs 250kg possible



SAS SCENITECH Audiovisuel - Pierre Becouze : 06 50 65 20 21  
2 Rue du bois - 63290 Limons - SIRET : 942 222 795 00018

Notre parc matériel évolue très régulièrement, n'hésitez pas à nous contacter pour toute question !